



REFERENCE GUIDE: 59557

GP PRO Pacific Blue Ultra Recessed Mechanical Roll Towel Dispenser (59537) Wall Mount Collar

1 Insert dispenser into wall mount collar opening. Ensure the collar profile matches the dispenser profile.

Inserte el dispensador en la abertura del collarín de montaje en pared. Compruebe que el perfil del collarín concuerde con el perfil del dispensador.

Insérez le distributeur dans l'ouverture du collier de fixation murale. Assurez-vous que le profil du collier correspond au profil du distributeur.

2 Open dispenser front cover and attach the dispenser to the wall mount collar using the 4 screws included with the collar.

Abra la cubierta frontal del dispensador y fije el dispensador al collarín de montaje en la pared con los 4 tornillos que se incluyen con el collarín.

Ouvrez le couvercle avant du distributeur et fixez le distributeur au collier de montage mural à l'aide des 4 vis fournies avec le collier.

3 Position unit on wall so that the top is level. Use key to open front cover and mark screw locations (4) where indicated with circles. Mounting should comply with ADA Guidelines. Compliance is the responsibility of the installer.

NOTE: Recommended distance from bottom of dispenser to the floor is 42"-44".

Coloque la unidad en la pared de forma que la parte superior esté nivelada. Use la llave para abrir la cubierta frontal y marque las ubicaciones de los tornillos (4) que se indican con círculos. El montaje debe cumplir con la normativa de la ADA. El instalador es responsable de cumplir con la normativa.

NOTA: la distancia recomendada desde la parte inferior del dispensador hasta el piso es de 42" a 44".

Placez l'appareil sur le mur de façon à ce que le dessus soit à niveau. Utilisez la clé pour ouvrir le couvercle avant et marquez les emplacements des vis (4) aux endroits indiqués par des cercles. Le montage doit être conforme aux directives ADA. La conformité est la responsabilité de l'installateur.

REMARQUE : la distance recommandée entre le bas du distributeur et le sol est de 42 à 44 pouces.

4 Using 4 screws (not included) secure the unit to the wall at the 4 locations previously marked. Use screws that are designed for the type of wall you are securing to. Note: This dispenser can also be mounted using optional mounting bracket, SKU 54019. (not included; instructions are located on the back of this page.)

Asegure la unidad a la pared con 4 tornillos (no incluidos) en los 4 lugares marcados anteriormente. Use tornillos aptos para el tipo de pared en cuestión. Nota: este dispensador también se puede instalar usando un soporte de montaje opcional, SKU 54019 (no se incluye; las instrucciones se encuentran al dorso de esta página).

À l'aide de 4 vis (non fournies), fixez l'appareil au mur aux 4 emplacements précédemment marqués. Utilisez des vis conçues pour le type de mur auquel vous le fixez. Remarque : ce distributeur peut également être monté à l'aide du support de montage en option, SKU 54019. (non inclus ; les instructions se trouvent au dos de cette page).

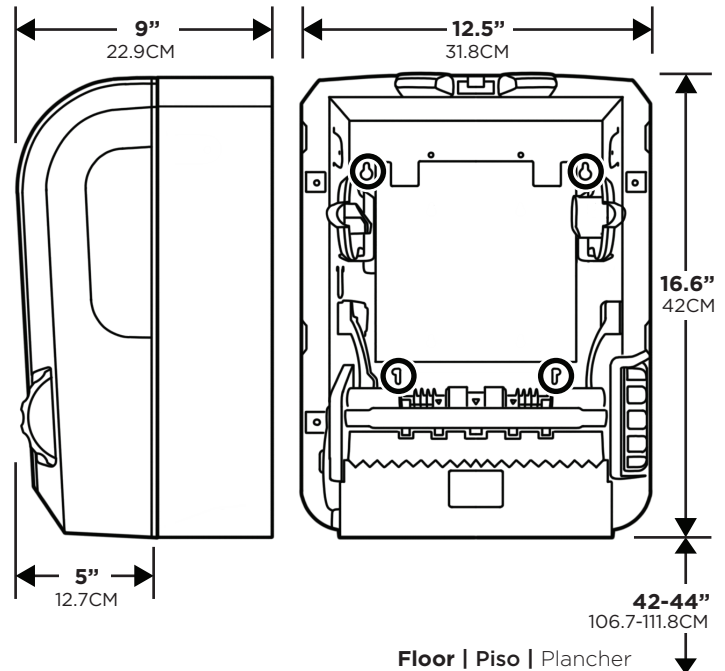
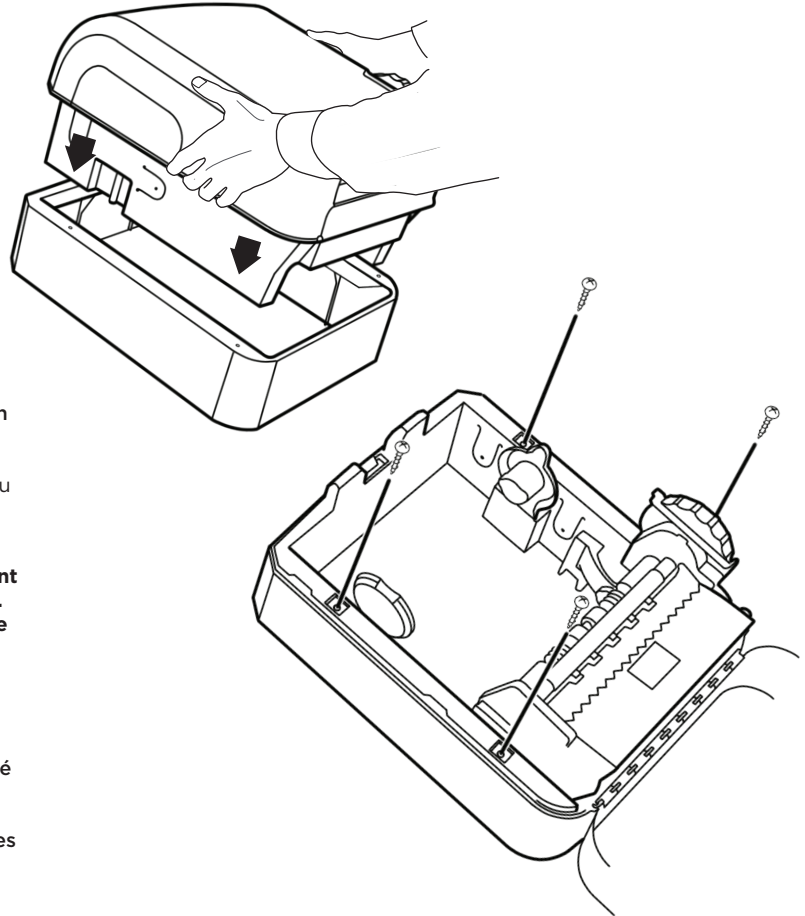

54019 Optional Mounting Bracket Installation | Instalación del soporte de montaje opcional 54019 | Installation du support de montage 54019 en option

1 Assemble 2 mounting brackets (#54019 sold separately) by connecting the sides as shown.

Ensamble 2 soportes de montaje (#54019 que se venden por separado) uniendo los laterales como se muestra.

Assemblez 2 supports de montage (#54019 vendu séparément) en reliant les côtés comme indiqué.

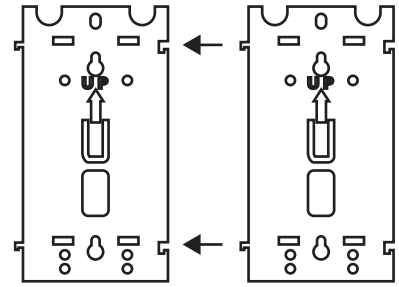

2 Ensure that the arrows on the bracket are pointing upwards and the top is level before marking screw locations. Use 4 anchored screws in the keyhole slots indicated to secure bracket. Note: Screws are not included. Please use screws that are designed for the type of wall being secured to.

Asegúrese de que las flechas del soporte apunten hacia arriba y que la parte superior esté nivelada antes de marcar los lugares donde irán los tornillos. Asegure el soporte con cuatro (4) tornillos de anclaje a través de las ranuras perforadas como se indica. Nota: no se incluyen los tornillos. Por favor, utilice tornillos aptos para el tipo de pared en cuestión.

Assurez-vous que les flèches sur le support sont dirigées vers le haut et que le dessus est à niveau avant de marquer les emplacements des vis. Utilisez 4 vis ancrées dans les fentes en forme de trou de serrure indiquées pour fixer le support. Remarque : les vis ne sont pas fournies. Veuillez utiliser des vis conçues pour le type de mur sur lequel elles sont fixées.

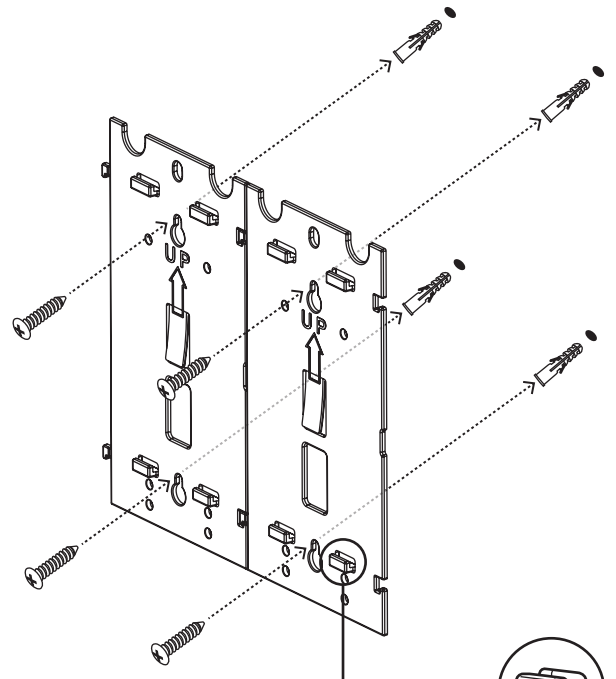

3 Fit dispenser on brackets. Lock into place by gently pulling downward. Listen for a click indicating cabinet is properly secured.

Encaje el dispensador en los soportes. Presione suavemente hacia abajo para fijarlo en su lugar. Cuando escuche un "clic", el gabinete habrá quedado bien asegurado.

Placez le distributeur sur les supports. Verrouillez-le en place en tirant doucement vers le bas. Vous entendrez un clic indiquant que le distributeur est correctement fixé.

